

MOTEUR / ENGINE	ALTERNATEUR / GENERATOR	MASSE / WEIGHT (kg)		CENTRE DE GRAVITE / CENTER OF GRAVITY	
		A vide / Dry	OdM / Wet	Gx (mm)	Gz (mm)
L3E-SD	ECO3-2S4	450/992	500/1102	963	562
L3E-SDH	FT2MBS	437/963	487/1074	960	565
L3E-SDH	ECO3-2L2	461/1016	511/1127	963	562
S3L2-SD	ECO3-1L	530/1168	581/1281	935	555
S3L2-SD	ECO28-S	560/1235	611/1347	944	553
S3L2-SD	ECO3-2L	539/1188	590/1300	935	555
S3L2-SDH	ECO3-2L2	529/1166	580/1279	937	554
S4L2-SD	ECO28S	570/1257	623/1373	990	551
S4L2-SD	ECO28-1L	595/1312	648/1429	970	552
S4L2-SD	ECO 3-2L	549/1210	602/1327	958	554
S4L2-SD	LSA42254	570/1257	623/1373	990	551

OPTION: CAPOT INTERIEUR / INSIDE CANOPY

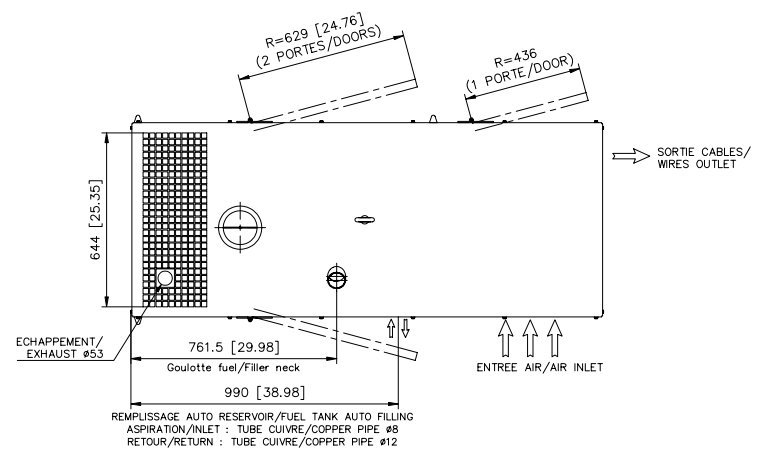
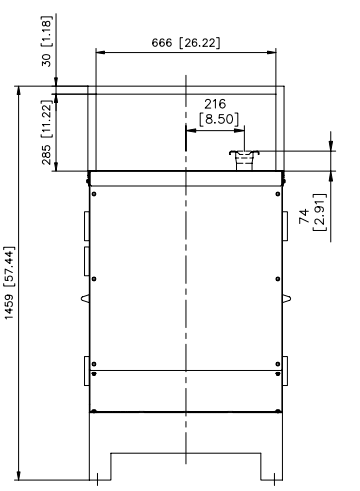
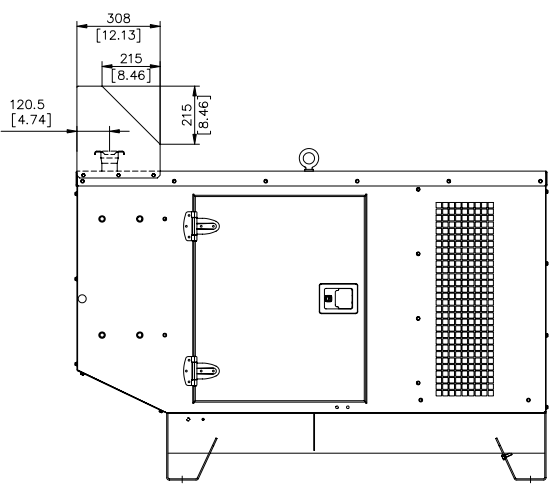

**Ce plan est valable pour groupe électrogène avec réservoir gasoil intégré.**  
**Pour version sans réservoir gasoil intégré voir plan correspondant.**  
**This drawing is valid for a generating set with integrated fuel tank.**  
**For version without integrated fuel tank refer to relevant drawing.**

Ce plan vous est remis à titre indicatif et peut être révisé sans préavis  
 This drawing is for informational purposes only and maybe changed without notice

IND.	DESIGNATION DE LA MODIFICATION	DATE	DESSINE	VISA	DATE	VERIF.
I	MISE A JOUR TABLEAU DES MASSES	01/12/06	F.SIMON		01/12/06	Y.J.
H	RAJOUT POSITION REMPLISSAGE AUTO RESERVOIR	06/11/06	LE GUYHER L.		06/11/06	CASSET
G	MISE A JOUR TABLEAU DES MASSES	20/02/06	F.SIMON		20/02/06	Y.J.
F	MODIFICATION VUE AR (titre de Remplacement) SUITE 0550001 "PLASTONS PRISES"	08/02/06			08/02/06	Y.J.
E	MISE A JOUR TABLEAU - RAJOUT Gy (c.d.g)	05/04/05				
D	RAJOUT VUES AVEC GANE DE REJET D'AIR	29/11/04				
C	MISE A JOUR SUITE EXPRESSION DU TITREX DANS LE MODULE	27/09/04			27/09/04	S.MAZEC
B	MISE A JOUR TABLEAU MASSES SUITE PERCE TITRIK	07/07/04				
A	VALIDATION PLAN PRJ ind B - ATTENTION RAJOUT TABLEAU DES MASSES	28/04/04				

MATERIAL : \_\_\_\_\_ SCALE : A1  
 COATING : \_\_\_\_\_ SCALE : 1/9  
 TOLERANCE : JS13/Is13 sauf Indication Particulière SHEET : 1/1  
 TITLE : CAPOT / CANOPY M126 NEW WEIGHT (Dry/Wet) kg  
**KOHLER CO** 3-00-01-3270-01-1